

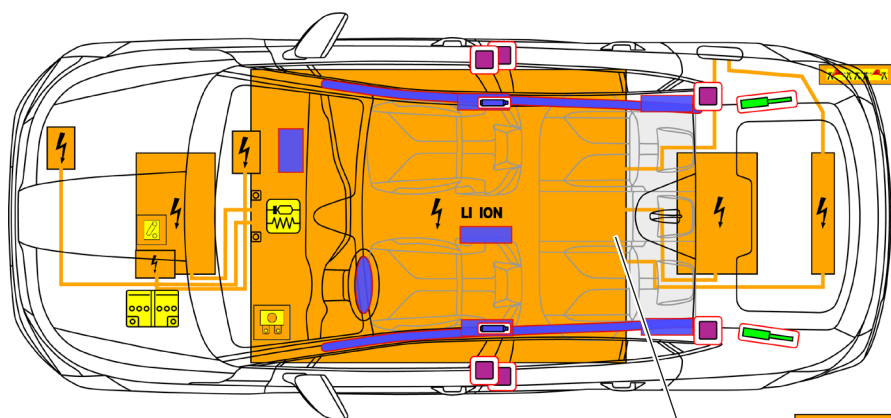

Škoda Enyaq

5 врати / 5 места / Купе
след 2025 г.



400 волта
Li-ion

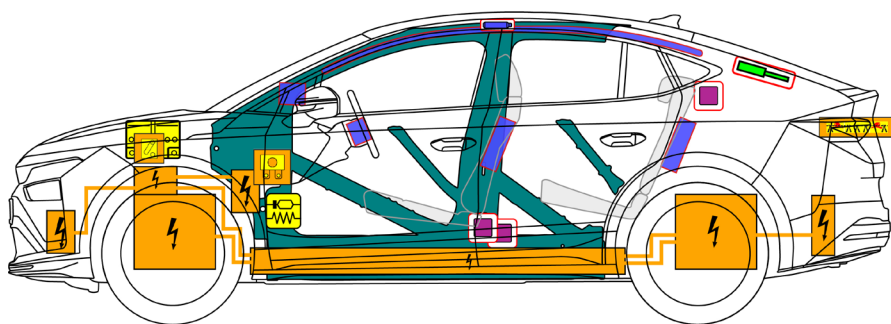

	Въздушна възглавница		Газгенератор		Обтегач на колана		SRS команден блок		Високоволтов компонент
	Газови амортизьори / предварително натегнати пружини		Високоустойчиви зони		Особено внимание		Нисковолтова акумулаторна батерия		Високоволтова батерия
	Високоволтов кабел		Високоволтово разкачване, нисковолтова система		Кутия с предпазители, деактивиране на високоволтова система до нисковолтова			Точка на разединяване на кабела	

1. Идентифициране/разпознаване



Електродвигателят не издава шум. Индикацията в комбинструмента (Powermeter) дава обратно съобщение дали електрозадвижването е изключено („OFF“), респ. е готово за работа („READY“).

Надпис Enyaq



Връзка за зареждане



2. Фиксиране/стабилизиране/повдигане

Имобилизиране на превозното средство

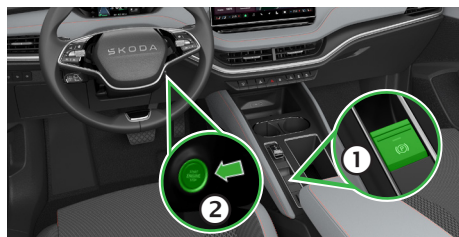

1. Задействайте електрическата ръчна спирачка.
2. Изключете запалването (индикацията Powermeter е „ИЗКЛ.“).
3. Осигурете автомобила срещу потегляне.

Точки на повдигане

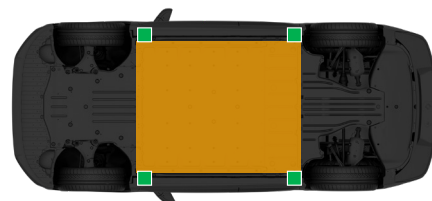

- Подходящи точки за повдигане
- Високоволтова батерия

3. Отстраняване на директни опасности / правила за безопасност

Изключете запалването



Натиснете бутона „Старт/стоп на двигателя“ на кормилната конзола, без да натискате педала на спирачката.

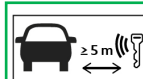

Ако е възможно, отдалечете радиоключа на повече от 5 m от превозното средство.

Деактивиране на високоволтовата система

В случай на злополука, включваща задействане на въздушна възглавница, високоволтовата система се деактивира автоматично веднага след засичане на задействането на въздушната възглавница. Високоволтовата система се изключва приблизително 20 секунди след деактивирането.



Не докосвайте, не режете и не отваряйте повредени високоволтови компоненти, високоволтови кабели или високоволтовата батерия! Носете съответното защитно оборудване!

Във всички останали случаи високоволтовата система може да бъде деактивирана, както следва:

Възможност 1: от двигателния отсек

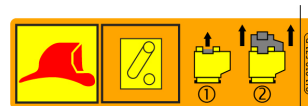
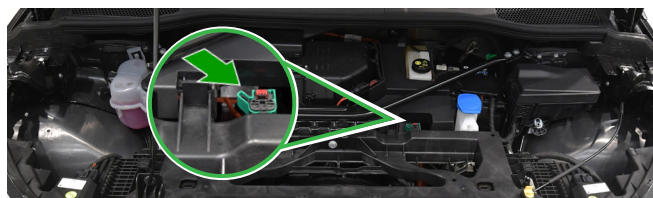

Възможност 2: от купето

Ляв волан

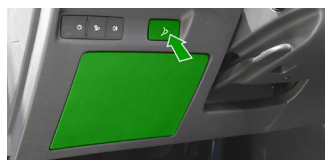

Десен волан



Възможност 3: от задната част на автомобила



1. Отваряне на капака на багажника.
2. Сваляне на капачката на дясната задна светлина.
3. Прекъсване на кабела.



Ако е необходимо, задната светлина може да се извади с помощта на подходящ инструмент за изтегляне.

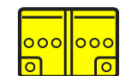

Деактивиране на 12-волтовата бордова система на автомобила

Разкачете отрицателния полюс на акумулатора на бордовата система на автомобила.

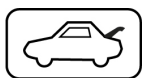

Разкачване на станцията за зареждане (аварийно отключване)



1. Отворен перфориран капак в десния страничен панел.
2. Локализирайте жълтата дръжка на аварийното освобождаване.
3. Издърпайте дръжката и изключете щепсела за зареждане от автомобила.

4. Достъп до пътниците

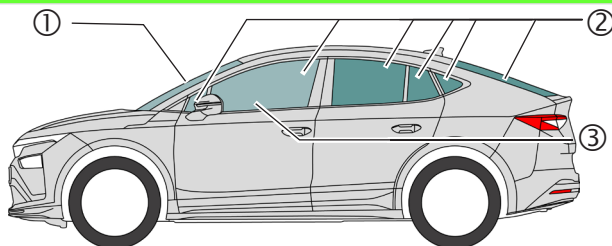

Типове стъкла:

- ① Композитно предпазно стъкло
- ② Единично предпазно стъкло
- ③ Композитно предпазно стъкло (опция)

Електрическо регулиране на седалката



Механично регулиране на седалката



Механично регулиране на кормилната колона



5. Съхранена енергия / течности / газове / твърди вещества



12 V



400 V
Литиевойонна



R1234yf 460 ± 15 g
R744 470 ± 10 g



Ако батерийната система е механично деформирана, съществува риск от термична реакция във високоволтовата батерия.
Следете температурата на високоволтовата акумулаторна батерия!





Škoda Enyaq

5 врати / 5 места / Купе
след 2025 г.

6. В случай на пожар



Литиевойонните батерии могат да се самозапалят или да се запалят отново след погасяване на пожара!
Носете съответното защитно оборудване!

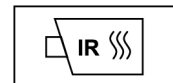

7. Под вода

След изтегляне на превозното средство от вода деактивирайте високоволтовата система и 12-волтовата бордова мрежа (вж. глава 3) и оставете водата да се оттече. Има по-голям риск от пожар на високоволтовата батерия при превозни средства, потопени в солена вода. Носете съответното защитно оборудване!

8. Изтегляне/транспортиране/съхранение



Литиевойонните батерии могат да се самозапалят или да се запалят отново след погасяване на пожара!
Носете съответното защитно оборудване!

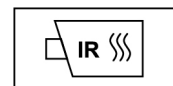

В случай на превозни средства, които са участвали в произшествие или с повредена или особена високоволтова батерия: Деактивирайте високоволтовата система (вж. глава 3). Оставете превозното средство на желано безопасно разстояние от мин. 5 m от сгради и други превозни средства („карантинна“ площ).

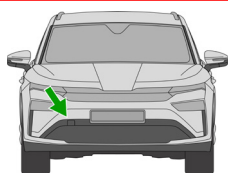

Ухо за теглене отпред от дясната страна на превозното средство

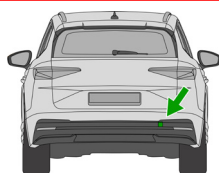

Ухо за теглене отзад от дясната страна на превозното средство

Не теглете превозно средство за задвижващите оси, когато е участвало в инцидент.



9. Важна допълнителна информация

Ръководство по спасяване на Škoda: www.skoda-auto.com/services/rescuers

10. Разяснение на използваните пиктограми

Запалимо	Корозивно, дразнещо кожата	Опасно за здравето	Опасно за околната среда	Остра токсичност	Климатик	Електрически автомобил	Гасете с вода
Предупреждение за високо напрежение	Внимание, опасност	Опасност, ниска температура	Опасно напрежение	Отстраняване на интелигентния ключ	Използване на ИЧ термокамера	Отключване на капака на двигателя	Отключване на капака на багажника
Хоризонтално регулиране на седалката	Регулиране на волана на височина						