

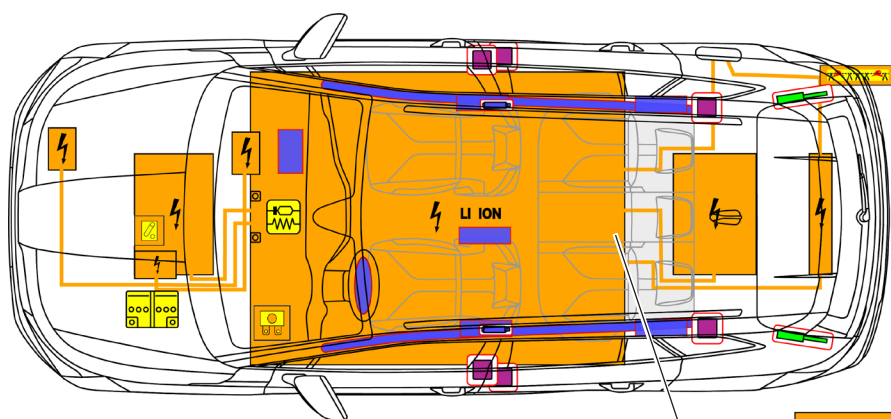

# Škoda Enyaq

5 durvis / 5 sēdekļi / SUV  
kopš 2025. gada



400 volti  
Litija-jonu

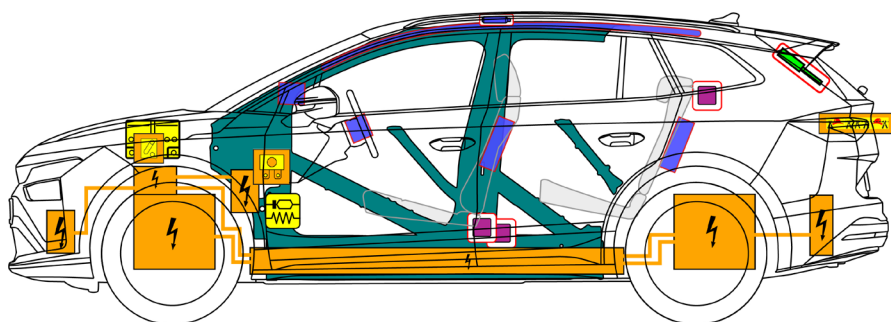

	Gaisa spilvens		Uzkrātās gāzes ģenerators		Drošības jostas nospriegotājs		SRS (Papildu ierobežotājsistēma) vadības bloks		Augstsprieguma komponents
	Gāzes spiediena atspere/nospriegota atspere		Augstas stiprības zonas		Īpaša uzmanība		Zems akumulatora spriegums		Augstsprieguma akumulators
	Augstsprieguma vads		Augstsprieguma atvienošana, zemsprieguma sistēma		Drošinātāja kontaktligzda, augstsprieguma sistēmas atvienošana no zemsprieguma			Vadu nodalīšanas vieta	

## 1. Identifikācija/atpazīšana



Elektroautomobilis nerada troksni. Indikators kombinētajā displejā (Powermeter) norāda, vai elektriskā piedziņa ir izslēgta "OFF" vai gatava darbībai "READY".

Uzraksts Elroq



Uzlādes pieslēgums



## 2. Fiksācija/stabilizācija/pacelšana

### Automašīnas imobilizēšana

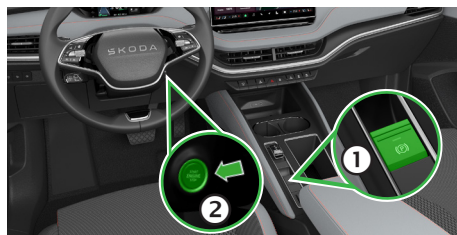

1. Iedarbiniet elektrisko stāvbremzi.
2. Izslēdziet aizdedzi (jaudas mērītājs pie atzīmes „OFF”).
3. Nodrošiniet automašīnu pret ripošanu.

### Pacelšanas punkti

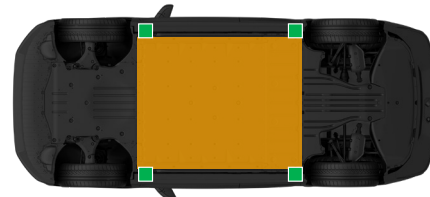

- Piemēroti pacelšanas punkti
- Augstsprieguma akumulators

## 3. Tiešo risku novēršana/drošības noteikumi

### Izslēdziet aizdedzi



Nospiediet „Dzinēja start/stop” taustiņu uz stūres rata, nenošpiežot kājas bremzi.

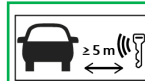

Attāliniet radio atslēgu pēc iespējas tālāk par 5 m no automašīnas.

### Augstsprieguma sistēmas deaktivizēšana

Ja notiek negadījums ar gaisa spilvena aktivizāciju, augstsprieguma sistēma tiek automātiski deaktivizēta tūlīt pēc tam, kad ir konstatēta gaisa spilvena aktivizācija. Augstsprieguma sistēma apmēram 20 sekundes pēc deaktivizācijas ir bez sprieguma.



Nepieskarieties, nesagrieziet vai neatveriet bojātos augstsprieguma komponentus, vadus un augstsprieguma akumulatoru! Valkājiet atbilstošu drošības aizsargaprīkojumu!

Visos citos gadījumos augstsprieguma sistēmu var deaktivizēt, kā norādīts tālāk.

#### 1. iespēja no motora nodalījuma

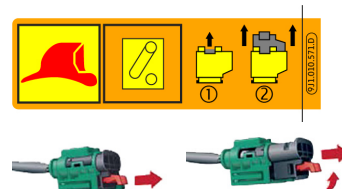
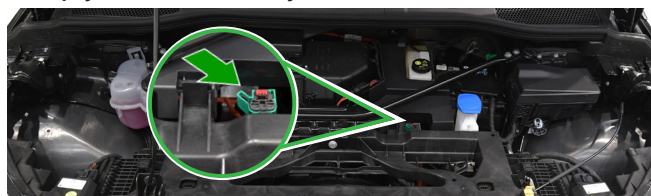

#### 2. iespēja no pasažieru salona

Stūre kreisajā pusē



Stūre labajā pusē





# Škoda Enyaq

5 durvis / 5 sēdekļi / SUV  
kopš 2025. gada

## 3. iespēja no automašīnas



1. Atveriet bagāžas nodalījuma pārsegu.
2. Noņemiet labā aizmugurējā gaismas luktura vāciņu.
3. Pārgrieziet vadu.



Nepieciešamības gadījumā aizmugurējo gaismas lukturi var izcelt ar piemērotu glābšanas instrumentu.

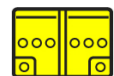

**12 V borttīkla deaktivizēšana**  
Atvienojiet no borttīkla akumulatora negatīvā pola (-) spaili.



**Atvienošana no uzlādes stacijas (avārijas atbloķēšana)**



1. Atvērt caurumoto vāciņu labajā apdares panelī.
2. Atrast avārijas atbloķēšanas dzelteni.
3. Cilpu un atvienot uzlādes spraudni no automašīnas.

## 4. Piekļuve pasažieriem

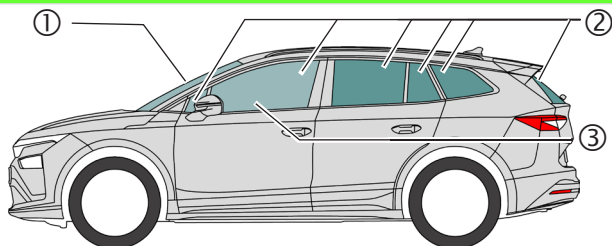

**Stikla veidi:**

- ① Daudzslāņu drošības stikls
- ② Vienslāņa drošības stikls
- ③ Daudzslāņu drošības stikls, pēc izvēles

Elektriskā sēdekļu regulēšana

Mehāniskā sēdekļu regulēšana

Mehāniskā stūres rata regulēšana



## 5. Uzkrātā enerģija/ Šķidrums/Gāzes/Cietvielas



12V



400 V  
Litija-jonu



R1234yf 460 ± 15 g  
R744 470 ± 10 g



**Ja akumulatora sistēma ir mehāniski deformēta, augstsprieguma akumulatorā pastāv termiskās reakcijas risks.  
Uzraugiet augstsprieguma akumulatora temperatūru!**

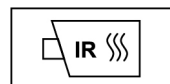

## 6. Ugunsgrēka gadījumā



Litija-jonu akumulatori var patstāvīgi aizdegties vai atkārtoti aizdegties pēc uguns nodzēšanas.

Valkājiet atbilstošu drošības aizsargaprīkojumu!

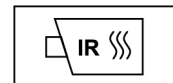

## 7. Ūdenī

Pēc automašīnas izvilkšanas no ūdens, deaktivizējiet augstsprieguma sistēmu un 12 V borttīklu (skat. 3.nodaļu) un ļaujiet ūdenim notecēt. Sālsūdenī iegrimušām automašīnām ir lielāks augstsprieguma akumulatora aizdegšanās risks. Valkājiet atbilstošu drošības aizsargaprīkojumu!

## 8. Vilkšana/transportēšana/uzglabāšana



Litija-jonu akumulatori var patstāvīgi aizdegties vai atkārtoti aizdegties pēc uguns nodzēšanas.

Valkājiet atbilstošu drošības aizsargaprīkojumu!

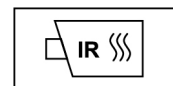

Avārijā cietušām automašīnām vai bojātam vai aizdomīgam augstsprieguma akumulatoram: deaktivizējiet augstsprieguma sistēmu (skat. 3. nodaļu). Novietojiet automašīnu drošā, vismaz 5 m attālumā no ēkām un citiem transportlīdzekļiem („karantīnas zona”).

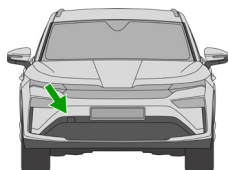

Vilkšanas cilpa priekšpusē, automašīnas labajā pusē

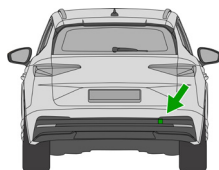

Vilkšanas cilpa aizmugurē, automašīnas labajā pusē



Nevelciet negadījumā cietušu automašīnu ar dzenošajām asīm pie zemes.

## 9. Svarīga papildinformācija

Škoda glābšanas norādījumi: [www.skoda-auto.com/services/rescuers](http://www.skoda-auto.com/services/rescuers)

## 10. Izmantoto piktogrammu paskaidrojums

Degošs	Kodīgs, kairina ādu	Bīstams veselībai	Bīstams videi	Akūts toksiskums	Gaisa kondicionēšanas sistēmas komponents	Elektriskais transportlīdzeklis	Ugunsgrēku dzēst ar ūdeni
Brīdinājums - augstspriegums	Uzmanību, bīstami!	Brīdinājums, zema temperatūra	Bīstams spriegums	Izņemt viedatslēgu	Izmantot infrasarkanu termokameru	Atbloķēt motora pārsegu	Atbloķēt bagāžas nodalījumu
Horizontāla sēdekļu regulēšana	Stūre, slīpuma vadība						