

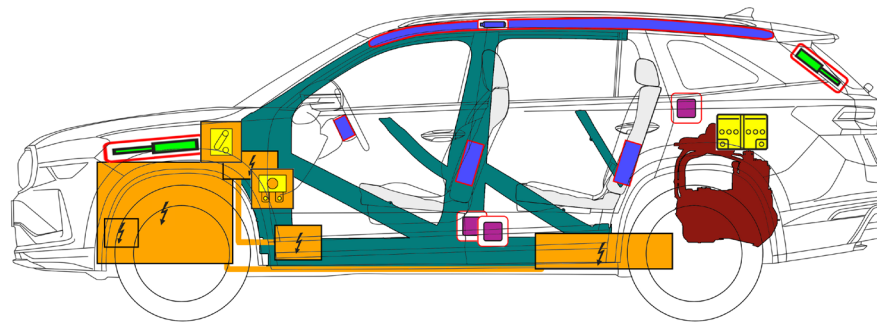

Škoda Kodiaq iV

5 døre/5 sæder/SUV
fra 2024

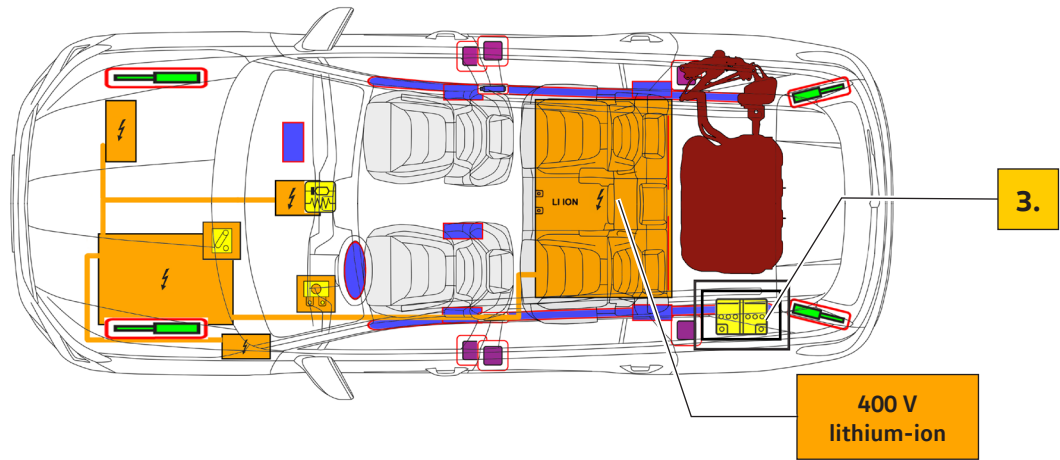

	Airbag		Gasgenerator		Forspænder til sikkerhedssele		SRS kontrolenhed		Brændstoftank til benzin
	Gastrykfjeder/ forspændt fjeder		Forstærket område		Område, der kræver særlig opmærksomhed		Batterispænding lavt		Højspændingskomponenter
	Højspændingsbatteri		Højspændingskabel		Lavspændingsenhed, der afbryder højspænding		Sikringsboks, der deaktiverer højspænding		



Škoda Kodiaq iV

5 døre/5 sæder/SUV
fra 2024

1. Identifikation/genkendelse



Den elektriske maskine er lydløs. Visningen i kombiinstrumentet (effektmåleren) giver en tilbagemelding om, hvorvidt elektrodrevet er frakoblet (OFF) eller driftsklart (READY). Brug passende beskyttelsesudstyr!

Skrift



Ladeport



Orangefarvet kabel i motorrummet



2. Fiksering/stabilisering/løft

Gør køretøjet ubevægeligt



1. Tryk på knappen "P"
2. Aktivér den elektriske parkeringsbremse
3. Sluk for tændingen (Powermeter- visning "OFF")
4. Foretag sikring af køretøjet, så det ikke kan rulle væk

Løftepunkter

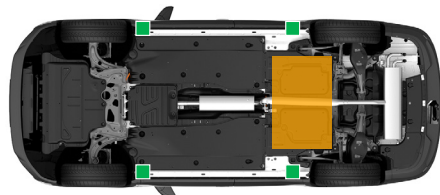

 Egnede løftepunkter

 Højspændingsbatteri

3. Fjern direkte farer/Sikkerhedsforskrifter

Sluk for tændingen



Tryk på knappen "Engine Start/Stop" i ratstammen uden at træde på fodbremsen.

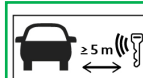

Flyt om muligt den trådløse nøgle, nøglekortet og/eller smartphone-appen mere end 5 m væk fra bilen.

Deaktiver højspændingssystemet

I tilfælde af en ulykke hvor airbaggen udløses, deaktiveres højspændingssystemet automatisk, så snart airbaggen udløses automatisk deaktiveret. Højspændingssystemet er spændingsfrit ca. 20 sekunder efter deaktivering.



Berør ikke beskadigede højspændingskomponenter, -kabler eller højspændingsbatteriet, og undlad at skære i eller åbne komponenterne!
Brug passende beskyttelsesudstyr!

I alle andre tilfælde kan højspændingssystemet deaktiveres på følgende måde:

Mulighed 1: fra motorrummet

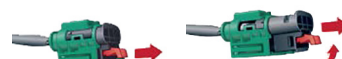
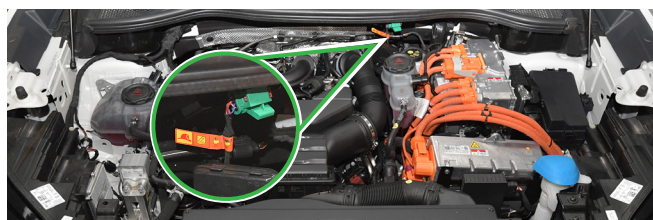

Mulighed 2: fra passagerkabinen Venstrestyret

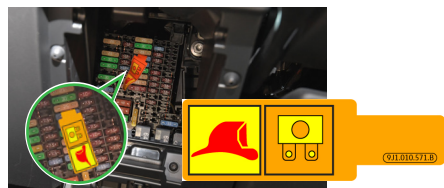

Afbryd 12-V-batteriet i bagagerummet til venstre fra bilens elektriske system ved hjælp af et egnet værktøj.

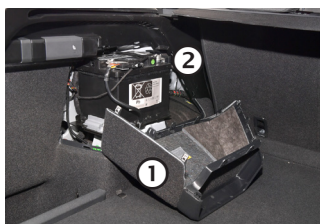
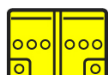
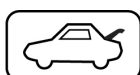

- ① Åbning af sidedækslet.
- ② Afbryd først den negative pol (-) og derefter den positive pol (+) på bilens elektriske batteri.

I tilfælde af en ulykke hvor airbaggen udløses, afbrydes det elektriske 12-V-system automatisk fra motoren, så snart airbaggen udløses. Komfortfunktioner som sædejustering og advarselsblink fungerer fortsat.

Afbryd forbindelsen til ladestationen (nødudløser)

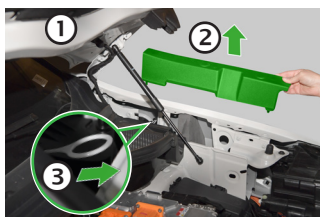

1. Åbn fronthjelmen.
2. Fjern afdækningen i venstre side af bilen.
3. Træk i den hvide snor.

Dette låser ladestikket op og gør det muligt at trække det ud af ladeporten.

4. Adgang til passagererne

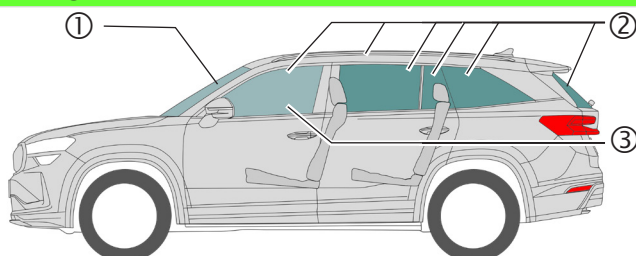

Glastyper:

- ① Lamineret sikkerhedsglas
- ② Hærdet sikkerhedsglas
- ③ Lamineret sikkerhedsglas som ekstraudstyr

Elektrisk indstilling af sæde



Mekanisk indstilling af sæde



Mekanisk indstilling af ratstamme



5. Gemt energi/væske/gas/fedtstof



Benzin
maks. 45 l



12 V



Škoda Kodiaq iV

5 døre/5 sæder/SUV

fra 2024



400 V
Lithium-ion



Hvis batterisystemet deformeres mekanisk, er der risiko for en termisk reaktion i højspændingsbatteriet.
Hold øje med højspændingsbatteriets temperatur!

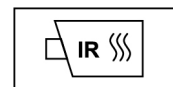

6. I tilfælde af brand

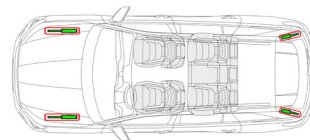

Litium-ion-batterier kan selvantænde eller genantænde, efter at ilden er slukket!
Brug passende beskyttelsesudstyr!



7. Under vand

Når du har fået bilen op af vandet, skal du deaktivere højspændingssystemet og 12-V-systemet (se kapitel 3) og lade vandet løbe ud. For køretøjer, der er nedsænket i saltvand, er der større risiko for brand i højspændingsbatteriet. Brug passende beskyttelsesudstyr!

8. Bugsering/transport/opbevaring



Litium-ion-batterier kan selvantænde eller genantænde, efter at ilden er slukket!
Brug passende beskyttelsesudstyr!



Ved køretøjer, der har været involveret i ulykker eller har beskadigede eller underligt udseende højspændingsbatterier: Deaktiver højspændingssystemet (se kapitel 3). Parkér køretøjet i en sikker afstand på mindst 5 meter fra bygninger og andre køretøjer (karantæneområde).



Trækøje foran i højre side
Køretøjsside

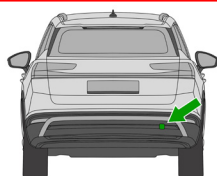

Trækøje bagest i højre side
Køretøjsside

Træk ikke et forulykket køretøj på drivakslerne.



9. Vigtige yderligere oplysninger

Redningsanvisninger Škoda: www.skoda-auto.com/services/rescuers

10. Forklaring til de anvendte pictogrammer



Brandfarlig



Ætsende



Farligt for menneskers sundhed



Miljøfare



Benzin-hybrid-køretøj



Advarsel, elektricitet



Generelt advarselsskilt



Brug vand til at slukke ilden



Farlig spænding



Fjern smart nøgle



Brug termisk infrarødt kamera



Lås motorhelmen op



Lås bagagerummet på